

Manual de instrucciones TV50-00019

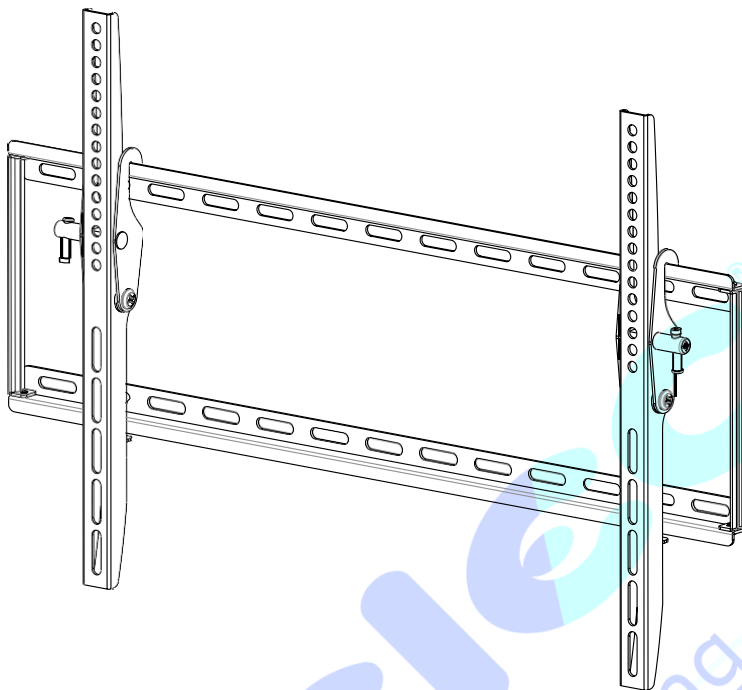

INSTRUCCIONES DE INSTALACION

- ! Abra con cuidado la caja, extraiga el contenido y dispóngalo sobre un cartón u otra superficie protectora para evitar que sufra daños.
- ! Compruebe que el contenido del paquete corresponde con la lista de piezas suministradas de la página siguiente para verificar que ha recibido todos los componentes y que no han sufrido ningún daño. No utilice piezas dañadas ni defectuosas.
- ! Lea detenidamente todas las instrucciones antes de proceder a la instalación.

INFORMACION DE SEGURIDAD IMPORTANTE

Instale y utilice este dispositivo de forma cuidadosa. Lea estas instrucciones antes de iniciar la instalación y respete estrictamente todas las instrucciones aquí indicadas. Use equipo de protección adecuado durante la instalación

Solicite ayuda a un instalador experto si:

- ! No entiende estas instrucciones o tiene alguna duda sobre la seguridad de la instalación.
 - ! No está seguro de las características de la pared; consulte a un instalador experto.
- No use este producto para ningún otro fin ni con ninguna otra configuración salvo los indicados explícitamente en estas instrucciones. No nos responsabilizaremos de daños personales o materiales en caso de montaje incorrecto o inadecuado o uso incorrecto de este producto

CUIDADO!



AVISO

Este aparato de TV debe sujetarse de forma segura a la pared vertical. Si no se instala adecuadamente, podría caer y provocar daños personales o materiales.

Herramientas necesarias	<ul style="list-style-type: none"> ■ 3.8mm Broca ■ Phillips Destornillador 	<ul style="list-style-type: none"> ■ 8mm Broca pared ■ Detector de vigas 	<ul style="list-style-type: none"> ■ Llave o juego de vaso ■ Nivel
--------------------------------	----------------------------------------------------------------------------------------------------	--------------------------------------------------------------------------------------------------	--------------------------------------------------------------------------------------------

Nota: La tornillería y los componentes de montaje suministrados en este paquete no están diseñados para la instalación en paredes con estructuras de acero ni en muros de bloques de hormigón. Si la tornillería necesaria

para la instalación no está incluida, adquiera en su ferretería local la tornillería adecuada para el montaje en su caso específico.



Lista de piezas suministradas



(2)Placa pared-a1

(2) Placa pared -a2

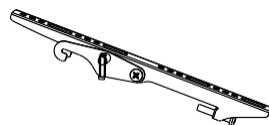

(1)Soporte monitor izquierdo-b



(1) Soporte monitor derecho -c



(4)M4x20 Perno-d



(4)M5x20 Perno-e



(4)M6x20 Perno-f



(4)M8x20 Perno-g



(4)M4 Arandela bloqueo-h



(4)M5 Arandela bloqueo-i



(4)M6 Arandela bloqueo-j

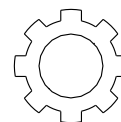

(4)M8 Arandela bloqueo-k

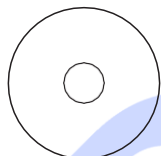

(4)M4/M5 Arandela-l



(4)M6/M8 Arandela-m



(4)5mm Espaciador-n

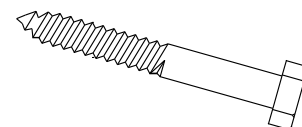

(4)Tirafondos-o

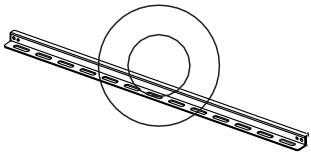

(4)Arandela tirafondo-p

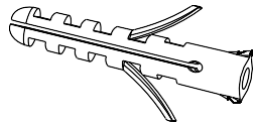

(4)Taco para hormigón-q



(4)M5x6 Perno-r

Paso 1**Montaje de la placa para la pared**

Monte la placa para la pared con 4 tornillos M5x6 (r), tal como se muestra en el siguiente Diagrama.

a1

r

a2

Paso 2**Montaje de los soportes del monitor en un aparato de TV**

En primer lugar, compruebe el diámetro del tornillo (d, e, f, g) que necesita su TV. Una vez haya averiguado el diámetro correcto, consulte el Diagrama que aparece a continuación. Debe enroscar el tornillo en el aparato de TV utilizando la arandela de seguridad (h, i, j, k) y la arandela (l, m) adecuadas. Si el tornillo es demasiado largo, puede utilizar el separador de plástico (n). Compruebe que los soportes del monitor (b, c) estén centrados verticalmente y nivelados entre sí.

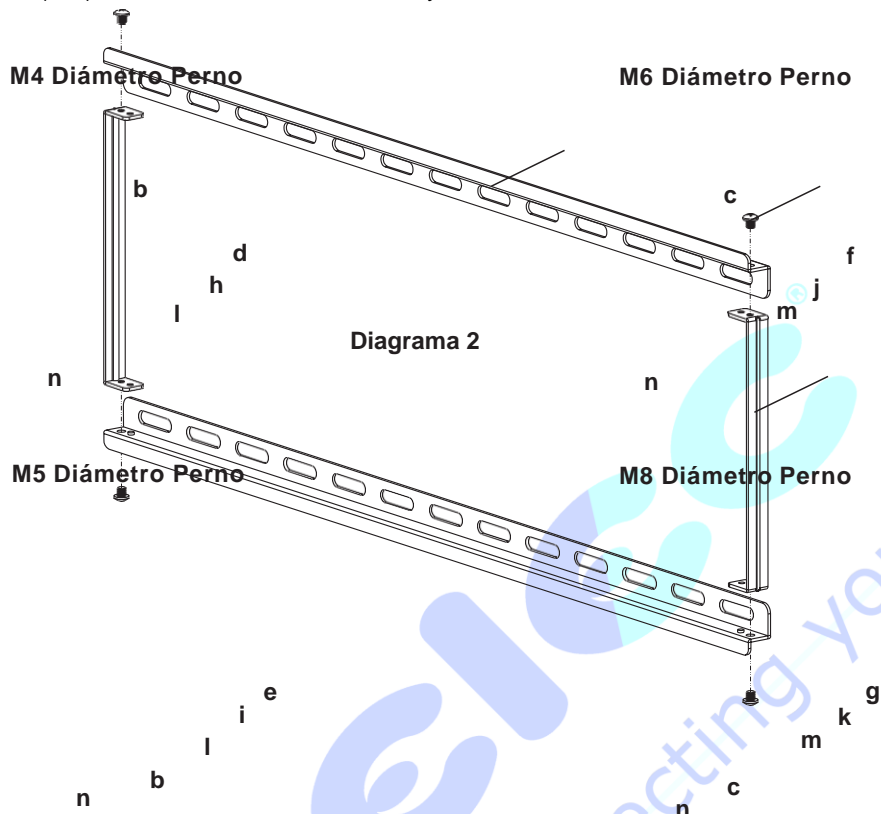

3

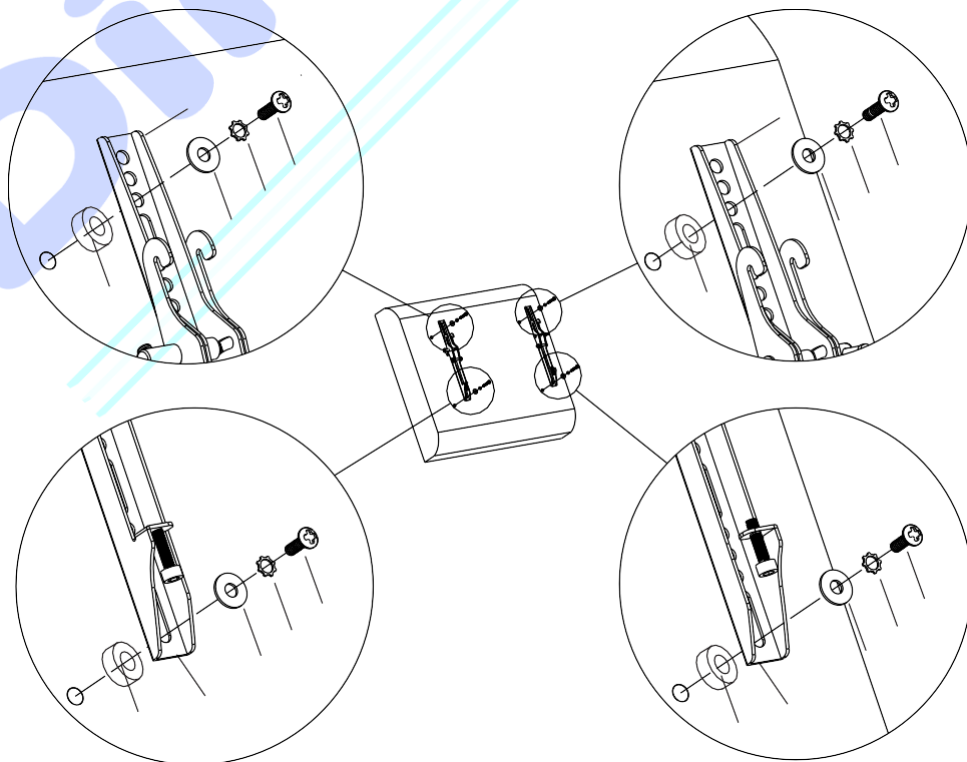

Paso 3

Montaje de la placa en la pared

Montaje en ladrillo, hormigón sólido y bloques de hormigón:

Utilice la placa para la pared (a) como plantilla para marcar los 4 orificios en la pared. Dos en la fila superior de las ranuras y otros dos en la fila inferior. Compruebe que estos orificios estén nivelados y que haya una distancia mínima de 150 mm (6") entre dos orificios. Pre perforo estos orificios con una broca para albañilería de 8 mm hasta una profundidad mínima de 50 mm. Inserte un taco para hormigón (q) en cada uno de los orificios. Compruebe que el taco quede totalmente introducido en la superficie de hormigón, incluso aunque delante haya una capa de mampostería u otro material. Sujete la placa a la pared utilizando 4 tirafondos (o), 4 arandelas para tirafondo (p) y 4 tacos para hormigón (q), tal como se muestra en el Diagrama 3ª.

Montaje en estructuras de madera:

La placa para pared (a) **debe montarse en dos estructuras de madera separadas entre sí, como mínimo, 406 mm (16")**. Utilice un detector de vigas para localizar dos estructuras adyacentes. Resulta aconsejable verificar el lugar en el que están situadas las estructuras con un punzón o clavo fino, tal como se muestra en el Diagrama 3B. Pre perforo un orificio con una profundidad de 50 mm a la altura deseada en cada estructura utilizando una broca de 4 mm. Compruebe que estos orificios estén situados en el área central de las estructuras y nivélelos entre sí. Utilice la placa para la pared como plantilla para marcar la ubicación del segundo orificio en cada estructura. Perfore orificios con una profundidad de 50 mm utilizando la broca de 4 mm en los lugares marcados. Sujete la placa a la pared utilizando los 4 tirafondos(o) y las 4 arandelas para tirafondo (p).

Diagrama 3A

Diagrama 3B



Paso 4

Sujeción del monitor a la placa para la pared y colocación de los pernos de seguridad

Aviso: ¡Es posible que sean necesarias dos personas para elevar algunos aparatos de TV! No nos responsabilizamos de daños personales ni de daños al producto.

En primer lugar, cuelgue los soportes del monitor (b, c) en la parte superior de la placa para la pared (a). A continuación, deje que la parte inferior de los soportes del monitor gire hacia la parte inferior de la placa para la pared, tal como se muestra en el Diagrama 4A. Utilice el destornillador para apretar los pernos de seguridad. A continuación, el soporte del monitor se situará detrás del borde inferior de la placa para la pared, tal como se muestra en el Diagrama 4B. **Si incrementa el ángulo de inclinación, es posible que haya que aflojar el tornillo de seguridad. Por el contrario, si reduce el ángulo de inclinación, es posible que haya que volver a apretar el tornillo de seguridad.**

Diagrama 4A

Diagrama 4B

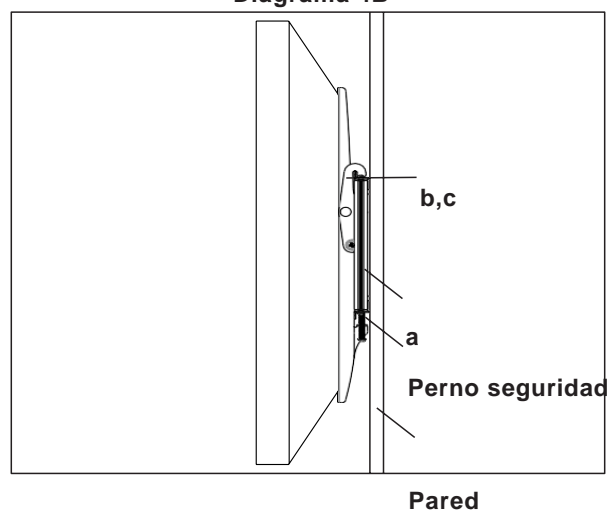
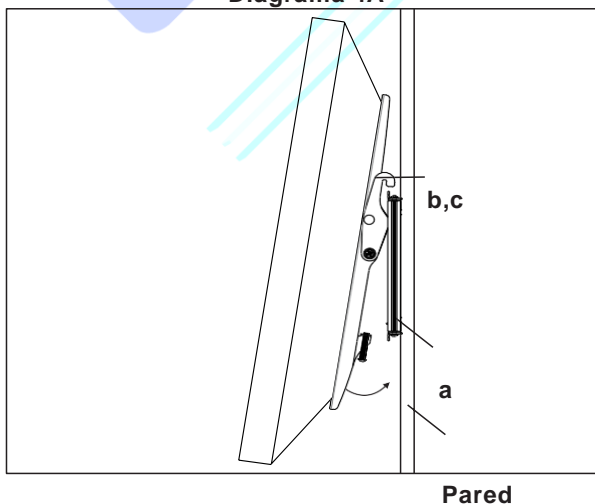

¡Gracias por elegir nuestros productos!
Esperamos que disfrute de ellos.

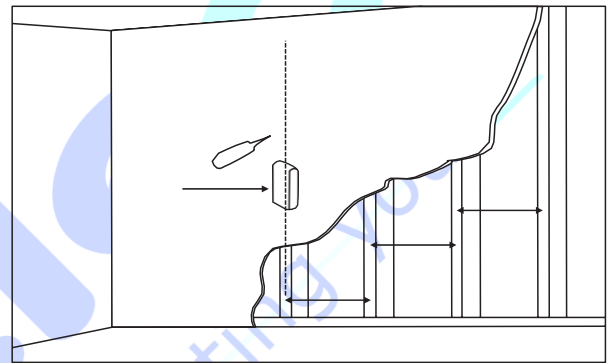
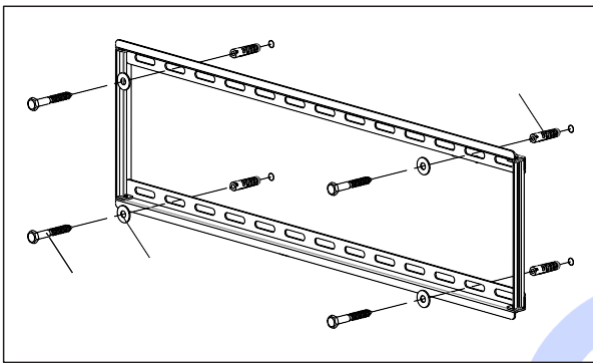

Dimelo Connecting You